

INSPIRON™ duo

PRIROČNIK ZA NAMESTITEV



INSPIRON™ duo

PRIROČNIK ZA NAMESTITEV

Regulativni model: P08T

Regulativni tip: P08T001

Opomba, previdno in opozorilo

 **OPOMBA:** OPOMBA označuje pomembne informacije, ki vam pomagajo bolje izkoristiti vaš računalnik.

 **PREVIDNO:** PREVIDNO označuje ali možno poškodbo strojne opreme ali izgubo podatkov, in vam sporoča kako se izogniti težavam.

 **OPOZORILO:** OPOZORILO nakazuje potencialno poškodbo lastnine, telesno poškodbo ali smrt.

Ta predmet vsebuje tehnologijo za zaščito proti kopiranju, ki je zaščiten s patenti v ZDA in drugimi pravicami intelektualne lastnine družbe Rovi Corporation. Obratno inženirstvo ali razstavitve je prepovedana.

Informacije v tem dokumentu so predmet sprememb brez obvestila.

© 2010 Dell Inc. Vse pravice pridržane.

Razmnoževanje teh materialov na kakršenkoli način je brez pisnega dovoljenja družbe Dell Inc. strogo prepovedano.

Blagovne znamke uporabljene v tem besedilu: *Dell*, logotip *DELL*, *Inspiron*, *Solution Station* in *DellConnect* so blagovne znamke družbe Dell Inc.; *Intel* je zaščiten blagovna znamka in *Atom* je blagovna znamka družbe Intel Corporation v ZDA in drugih državah; *Microsoft*, *Windows* in *Windows* logotip gumba start so ali blagovne znamke ali zaščitene blagovne znamke družbe Microsoft Corporation v Združenih državah in/ali drugih državah; *Bluetooth* je zaščiten blagovna znamka last družbe Bluetooth SIG, Inc. in jo družba Dell uporablja pod licenco; *Blu-ray Disc* je blagovna znamka združenja Blu-ray Disc Association.

Druge blagovne znamke in imena se lahko uporabijo v tem dokumentu za nanašanje na bistva zahtevanja znamke ali imen njihovih izdelkov. Družba Dell Inc. zavrača vse lastniške interese v druge blagovne znamke in imena, kot samo svoje.

Oktober 2010

Š/I 7K0MN

Raz. A00

Vsebina

Nastavitev vašega prenosnega računalnika	5	Uporaba vašega prenosnega računalnika Inspiron	22
Preden začnete nastavljati vaš računalnik	5	Funkcije desne strani	22
Priključuje napajalnik	6	Funkcije leve strani	24
Pritisnite gumb za napajanje	7	Lučke stanja in indikatorji	26
Nastavite sistem Microsoft Windows	8	Onemogočanje polnjenja akumulatorja	27
Ustvarite medij za obnovitev sistema (Priporočeno)	9	Funkcije osnove računalnika in tipkovnice	28
Namestite SIM kartico (opcijsko)	10	Kretnje sledilne ploščice	30
Omogočite ali onemogočite brezžično povezovanje (opcijsko)	14	Tipke za upravljanje večpredstavnosti	32
Za vklop/izklop brezžičnih povezav:	14	Funkcije zaslona	34
Povezovanje na Internet (opcijsko)	17	Uporaba zaslona na dotik	36
Načini uporabniškega vmesnika	19	Funkcije programske	40
Nastavite način tabličnega računalnika	20	Dell DataSafe Online Backup	41
		Senzor prostega pada	41

Reševanje težav	42	Iskanje pomoči	66
Kode piskanja	42	Tehnična podpora in storitve za	
Težave zaslona na dotik	43	stranke	67
Omrežne težave	44	DellConnect	67
Težave z napajanjem	45	Spletne storitve	68
Težave s pomnilnikom	47	Avtomatizirana storitev za stanje	
Zaklepanja in težave programske		naročil	69
opreme	47	Informacije o izdelku	70
Uporabo orodij za podporo	50	Vračanje predmetov za popravilo pod	
Center za podporo Dell	50	garancijo ali za kredit	70
Moji prenosi Dell	52	Preden pokličete	72
Odpravljalec težav s strojno opremo	52	Stik z Dellom	74
Dell Diagnostics	53	Iskanje več Informacije in viri	75
Obnovitev vašega operacijskega		Specifikacije	78
systema	57	Dodatek	84
Obnovitev sistema	58	Informacije za NOM ali Uradni mehiški	
Dell DataSafe Local Backup	59	standard (samo za Mehiko)	84
Medij zaobnovitev sistema	62	Kazalo	85
Dell Factory Image Restore	63		

Nastavitev vašega prenosnega računalnika

Ta razdelek nudi informacije o nastavitvi vašega prenosnega računalnika Dell™ Inspiron™.

Preden začnete nastavljati vaš računalnik

Ko postavljate vaš računalnik, poskrbite da imate enostaven dostop do napajalnega vira, zadostno prezračevanje in nivo površine kamor lahko računalnik postavite.

Onemogočanje zračnega toka okoli vašega prenosnega računalnika lahko povzroči njegovo pregrevanje. Da preprečite pregrevanje, mora računalnik imeti vsaj 10,2 cm (4 palca) prostora na zadnji strani, ter 5,1 cm (2 palca) ob vsaki stranici. Računalnika nikoli ne smete postavljati v zaprti prostor, kot so omare ali predali, ko je ta prižgan.

 **OPOZORILO:** Ne prekrivajte prezračevalnih rež in vanje ne potiskajte predmetov; poskrbite, da se reže ne zamašijo zaradi prahu. Ne postavljajte vašega računalnika Dell v okolje s slabim pretokom zraka, kot je na primer zaprta aktovka ali na tkaninske površine, kot so preproge ali odeje, medtem ko je ta vklopljen. Omejevanje pretoka zraka lahko poškoduje računalnik, zmanjša zmogljivost računalnika ali povzroči požar. Ko računalnik postane vroč se vklopi ventilator. Hrup ventilatorja je normalen in ne nakazuje težave z ventilatorjem ali računalnikom.

 **PREVIDNO:** Postavljanje ali zlaganje težkih ali ostrih predmetov na računalnik lahko povzroči trajno poškodbo računalnika.

Priključuje napajalnik

Priključite napajalnik v računalnik in ga nato vklopite v električno vtičnico ali protinapetostno zaščito.

⚠ OPOZORILO: Napajalnik deluje z vsemi električnimi vtičnicami po svetu. Vendar se, električni priključki in razdelilniki razlikujejo po državah. Uporaba nezdržljivega kabla ali nepravilen priklop kabla na električno vtičnico ali razdelilnik lahko povzroči požar ali trajno poškodbo računalnika.

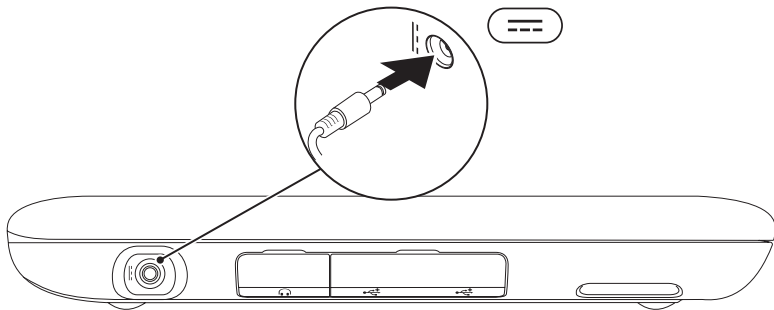

Pritisnite gumb za napajanje

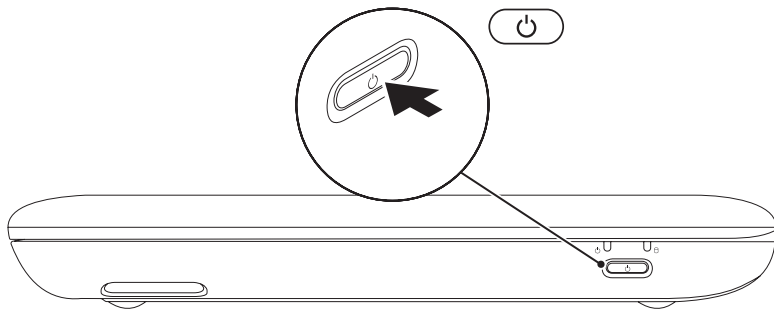

Nastavite sistem Microsoft Windows

Za prvo nastavitev sistema Microsoft® Windows®, sledite navodilom na zaslonu. Ti koraki so obvezni in lahko trajajo nekaj časa za dokončanje. Zasloni namestitve sistema Windows vas bodo popeljali skozi nekaj postopkov, vključno s sprejemanjem licenčne pogodbe, nastavljanjem preferenc in nastavljanjem internetne povezave.

 **PREVIDNO: Ne prekinjajte postopka namestitve operacijskega sistema. To početje lahko naredi vaš računalnik neuporaben in boste morali ponovno namestiti operacijski sistem.**

 **OPOMBA:** Za optimalno zmogljivost vašega računalnika, je priporočljivo, da prenesete in namestite najnovejši BIOS in gonilnike za vaš računalnik, dostopne na naslovu **support.dell.com**.

 **OPOMBA:** Za več informacij o operacijskem sistemu in funkcijah, glejte **support.dell.com/MyNewDell**.

Ustvarite medij za obnovitev sistema (Priporočeno)

 **OPOMBA:** Priporočeno je, da ustvarite medij za obnovitev sistema takoj, ko nastavite sistem Microsoft Windows.

 **OPOMBA:** Vaš računalnik nima vgrajenega optičnega pogona. Za postopke, ki vključujejo uporabo medijev, uporabite opsijski zunanji optični pogon ali katerokoli zunanjo pomnilniško napravo.

Medij za obnovitev sistema lahko uporabite za obnovitev vašega računalnika na stanje delovanja, kot je bilo, ko ste kupili računalnik, brez izbrisa podatkovnih datotek z računalnika (brez potrebe po mediju *operacijskega sistema*). Medij za obnovitev sistema lahko uporabite, če spremembe strojne opreme, programske opreme, gonilnikov ali drugih sistemskih nastavitev pustijo računalnik v neželenem stanju delovanja.

Za izdelavo medija za obnovitev sistema boste potrebovali naslednje:

- Dell DataSafe Local Backup
- USB ključ z vsaj 8 GB prostora ali medij DVD-R/DVD+R/Blu-ray Disc™

 **OPOMBA:** Dell DataSafe Local Backup ne podpira prepisljivih medijev.

Za izdelavo medija za obnovitev sistema:

1. Prepričajte se, da je napajalnik priključen (glejte «Priključite napajalnik» na strani 5).
2. Vstavite medij ali USB ključ v računalnik.
3. Kliknite **Start**  → **All Programs** (Programi) → **Dell DataSafe Local Backup**.
4. Kliknite **Create Recovery Media** (Ustvari obnovitveni medij).
5. Sledite navodilom na zaslonu.

 **OPOMBA:** Za informacije o obnovitvi vašega operacijskega sistema z uporabo medija za obnovitev sistema, glejte «Medij za obnovitev sistema» na strani 63.

Namestite SIM kartico (opsijsko)

Namestitev SIM kartice v vaš računalnik vam omogoča, da se povežete na internet. Za dostop do interneta, morate biti znotraj omrežja vašega ponudnika mobilnih storitev.

Za namestitev SIM kartice:

1. Izključite računalnik.
2. Potisnite vratca z nalepko z osnove računalnika.

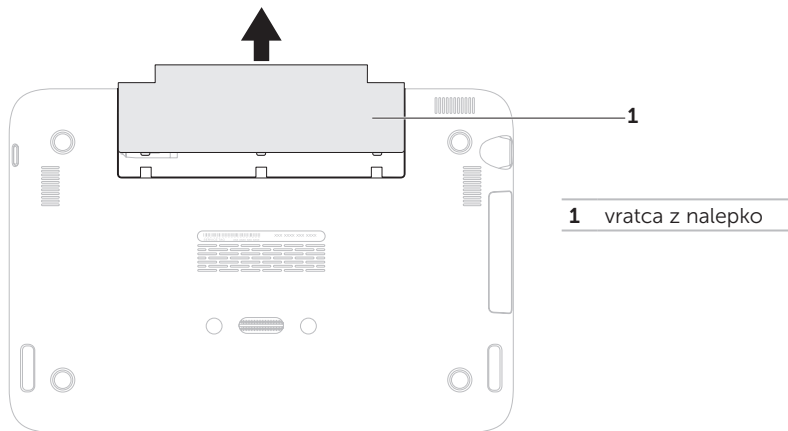

3. Potisnite SIM kartico v režo za SIM kartico.
4. Ponovno namestite vratca z nalepko.
5. Vklonite računalnik.

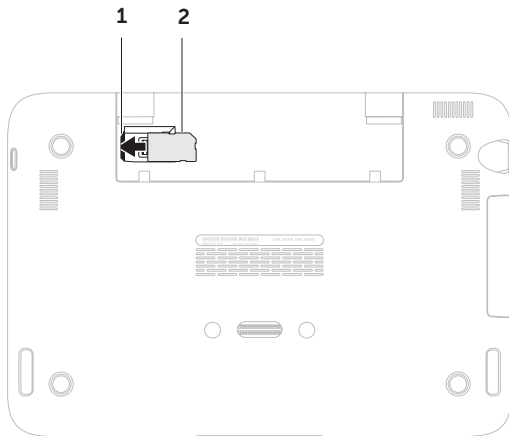

-
- 1** reža za SIM kartico
-
- 2** SIM kartica
-

Nastavitev vašega prenosnega računalnika

Za odstranitev SIM kartice, pritisnite zatič za sprostitev SIM kartice in potisnite SIM kratico iz reže za SIM kartico.

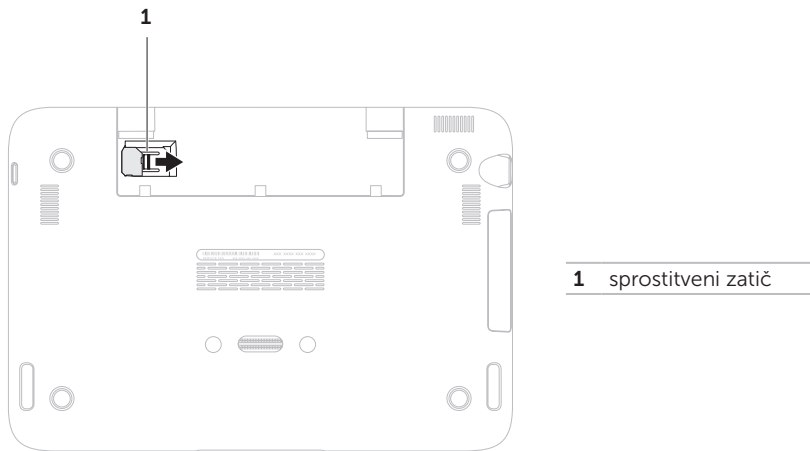

Omogočite ali onemogočite brezžično povezovanje (opcijsko)

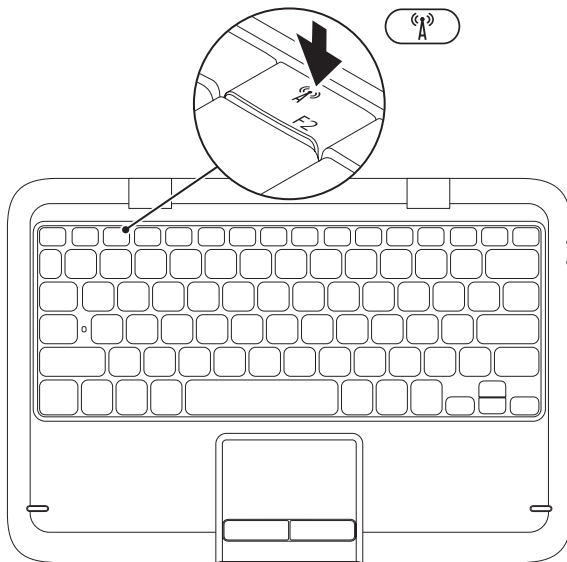

Za vklop/izklop brezžičnih povezav:

1. Prepričajte se, da je računalnik vklopljen.
2. Pritisnite tipko za brezžično  povezavo na vrstici funkcijskih tipk na tipkovnici.

Trenutno stanje brezžičnih povezav se prikaže na zaslону.

Brezžična povezava omogočena



Brezžična povezava onemogočena



3. Ponovno pritisnite tipko za brezžične  povezave za preklp med vklopom in izklopom brezžične povezave.

 **OPOMBA:** Tipka za brezžične povezave vam omogoča hiter izklop brezžičnih povezav (Wi-Fi in Bluetooth®), ko je od vas zahtevano da onemogočite vse brezžične radijske povezave (npr. na letalu).

Nastavitev vašega prenosnega računalnika

△ **PREVIDNO:** Oviranje brezžičnih anten lahko vpliva na zmogljivost brezžične povezave.

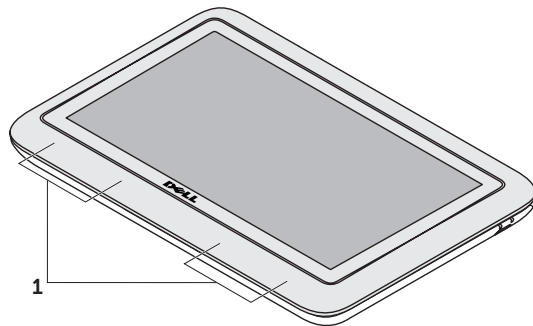

1 lokacija brezžične antene

Povezovanje na Internet (opcijsko)

 **OPOMBA:** Vaš prenosni računalnik nima vgrajenega omrežnega priključka.

Nastavljanje žične internetne povezave

- Če uporabljate klicno povezavo, povežite telefonsko linijo z opcijskim zunanjim USB modemom in s telefonsko vtičnico preden začnete ustvarjati internetno povezavo.
- Če uporabljate povezavo preko DSL ali kabelskega/satelitskega modema, kontaktirajte vašega ponudnika internetnih storitev ali mobilnih storitev za navodila za namestitev.

Za popolno nastavitev vaše žične internetne povezave, sledite navodilom v «Nastavljanje vaše internetne povezave» na strani 17.

Nastavljanje brezžične povezave

 **OPOMBA:** Za nastavitev vašega brezžičnega usmerjevalnika, glejte dokumentacijo priloženo vašemu usmerjevalniku.

Preden lahko uporabite brezžično internetno povezavo, se morate povezati na vaš brezžični usmerjevalnik.

Za nastavljanje vaše povezave z brezžičnim usmerjevalnikom:

1. Prepričajte se, da je brezžično omrežje omogočeno na vašem računalniku (glejte «omogočanje ali onemogočanje brezžičnih povezav» na strani 10).
2. Shranite in zaprite vse odprte datoteke in zaprite vse programe.
3. Kliknite **Start**  → **Control Panel** (Nadzorna plošča).
4. V polje za iskanje vpišite `network` (omrežje), in nato kliknite **Središče za omrežje in skupno rabo** → **Poveži se z omrežjem**.
5. Za uspešno nastavitev sledite navodilom na zaslonu.

Nastavljanje vaše internetne povezave

Ponudniki internetnih storitev in ponudbe ponudnikov internetnih storitev se razlikujejo od države do države. Kontaktirajte svojega ponudnika internetnih storitev za ponudbo v vaši državi.

Če se z internetom trenutno ne morete povezati in ste se v preteklosti že uspešno povezali, se razlog mogoče skriva v izpadu storitev vašega ponudnika internetnih storitev. Obrnite se na vašega ponudnika internetnih storitev in preverite stanje storitev ali pa s povezovanjem poskusite kasneje.

Pripravite si informacije vašega ponudnika internetnih storitev. Če nimate ponudnika internetnih storitev, vam ga lahko pomaga izbrati čarovnik za **vzpostavljanje povezave z internetom**.

Za nastavitev vaše internetne povezave:

1. Shranite in zaprite vse odprte datoteke in zaprite vse programe.
2. Kliknite **Start**  → **Control Panel** (Nadzorna plošča).
3. V iskalno polje vpišite `network` (omrežje), in nato kliknite **Network and Sharing Center** (Center za omrežje in skupno rabo) → **Set up a new connection or network** (Nastavi novo povezavo ali omrežje) → **Connect to the Internet** (Poveži se na internet).

Prikaže se okno **Vzpostavi povezavo z internetom**.

 **OPOMBA:** Če ne veste, katero vrsto povezave izbrati, kliknite **Pomoč pri izbiri** ali pa se obrnite na vašega ponudnika internetnih storitev.

4. Za uspešno nastavitev sledite navodilom na zaslonu in uporabite informacije za nastavitev, ki vam jih je priskrbel vaš ponudnik internetnih storitev.

Načini uporabniškega vmesnika

Vaš prenosni računalnik Inspiron lahko uporabljate na tri različne načine. Vsak način ima drugačen uporabniški vmesnik, ki se samodejno spreminja.

Standardni način — To je privzeti način. V tem načinu, prenosni računalnik prikazuje namizje sistema Microsoft Windows.

Način tabličnega računalnika — V tem načinu se zažene uporabniški vmesnik duo Stage (glejte «duo Stage» na strani 36). Za več informacij o načinu tabličnega računalnika, glejte *Uporabniški priročnik za tablični računalnik Inspiron duo* na naslovu **support.dell.com/manuals**.

Za nastavitev vašega prenosnega računalnika v način tabličnega računalnika, glejte «Nastavitev načina tabličnega računalnika» na strani 18.

Priklopni način — V tem načinu priklopljen tablični računalnik, zažene uporabniški vmesnik duo Station. Za več informacij, glejte *Uporabniški priročnik za Inspiron duo Audio Station* na naslovu **support.dell.com/manuals**. Za nastavitev vašega prenosnega računalnika v priklopnem načinu, najprej nastavite prenosni računalnik na način tabličnega računalnika in ga nato priklopite na Inspiron duo Audio Station.

Nastavite način tabličnega računalnika

Vaš prenosni računalnik Inspiron lahko nastavite za delovanje tudi kot način tabličnega računalnika.

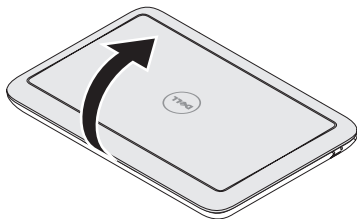

1. Odprite zaslon.

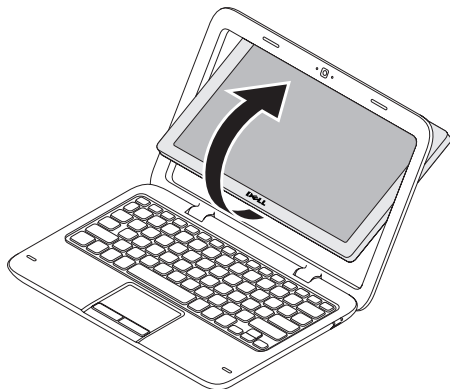

2. Potisnite zaslonsko ploščo na vrhu in jo zavrtite za 180 stopinj v smeri urinega kazalca.

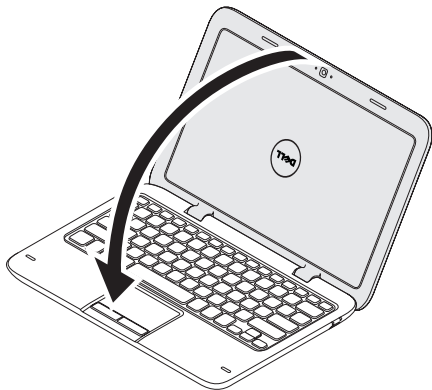

3. Zaprite zaslon.

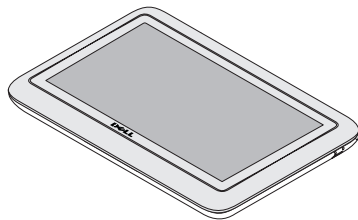





V načinu tabličnega računalnika bo samodejno aktiviran uporabniški vmesnik duo Stage. Za več informacij o načinu tabličnega računalnika, glejte *Uporabniški priročnik za tablični računalnik Inspiron duo* na naslovu support.dell.com/manuals.

Uporaba vašega prenosnega računalnika Inspiron

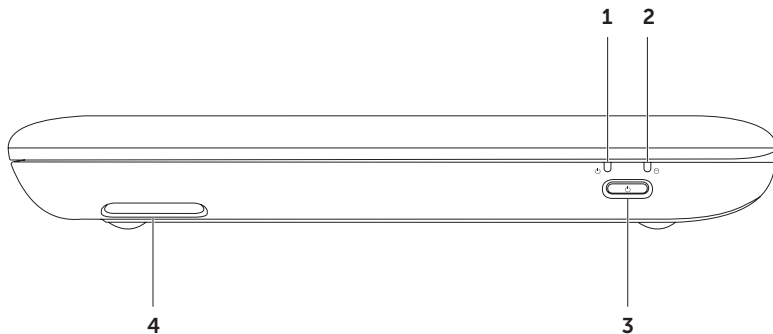
Ta razdelek nudi informacije o funkcijah, ki so na voljo na vašem prenosnem računalniku Inspiron.



Funkcije desne strani

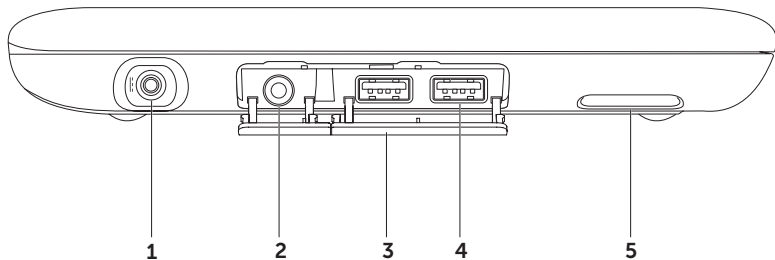

-  **Lučka stanja napajanja/akumulatorja** — Prikazuje delovanje napajanja in stanje napolnjenosti akumulatorja. Za več informacij o lučki stanja napajanja/akumulatorja glejte «Lučke stanja in indikatorji» na strani 24.
 -  **Lučka dejavnosti trdega diska**— Prižge se ko računalnik bere ali zapisuje podatke. Goreča bela lučka nakazuje delovanje trdega diska.
 **PREVIDNO: Za preprečitev izgube podatkov, nikoli ne ugašajte računalnika medtem ko ta lučka utripa.**
 -  **Gumb napajanja** — Ob pritisku vklopi ali izklopi računalnik.
 - Desni zvočnik** — Nudi zvok stereo kakovosti.
-

Funkcije leve strani



-  **Priključek napajalnika** — priklop napajalnika za napajanje računalnika in menjavo akumulatorja.
 -  **Avdio izhod/priključek za slušalke** — Za priklop para slušalk, napajanega zvočnika ali zvočnega sistema.
 - Pokrovi priključkov (2)** — Pokrivajo USB priključke in priključek za avdio izhod/slušalke.
 -  **USB 2.0 priključki (2)** — Za priklop naprav USB, kot so miška, tipkovnica, tiskalnik, zunanji pogon ali predvajalnik MP3.
 - Levi zvočnik** — Nudi zvok stereo kakovosti.
-

Lučke stanja in indikatorji

Lučka stanja napajanja/akumulatorja

	Stanje lučke indikatorja	Stanja računalnika	Stopnja napolnjenosti akumulatorja
napajalnik	sveti belo	stanje pripravljenosti/ izklopljen/hibernacija	0-100% <= 98%
	Utripa belo	stanje pripravljenosti	>98%
	izklopljen	izklopljen/hibernacija	>98%
Akumulator	sveti belo	vklopljen	>=10%
	Sveti oranžno	vklopljen/stanje pripravljenosti	< 10%
	Utripa belo	stanje pripravljenosti	>=10%
	izklopljen	izklopljen/hibernacija	0-100%

 **OPOMBA:** Akumulator se polni, ko je računalnik priklopljen na napajalnik.

 **OPOMBA:** Za več informacij o težavah z napajanjem glejte «Težave napajanja» na strani 44.

Onemogočanje polnjenja akumulatorja





Med letom na letalu, lahko izklopite funkcijo polnjenja akumulatorja. Za hiter izklop funkcije polnjenja akumulatorja:

1. Prepričajte se, da je računalnik vklopljen.
2. Pritisnite tipko stanja akumulatorja  na vrstici funkcijskih tipk na tipkovnici.
3. V zavihku **Battery Life** (Trajanje akumulatorja), označite izbirno polje **Disable battery charging** (Onemogoči polnjenje akumulatorja).

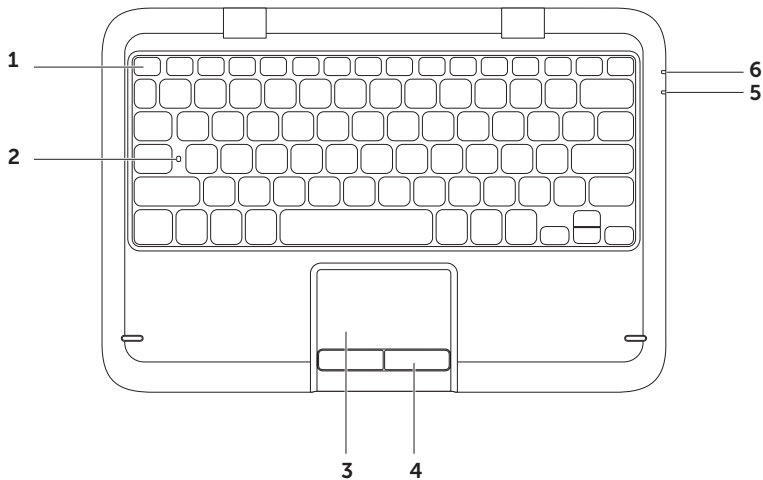
 **OPOMBA:** Polnjenje akumulatorja lahko onemogočite tudi v orodju za nastavitve sistema (BIOS).

Funkcije osnove računalnika in tipkovnice



-
- 1 Vrstica funkcijskih tipk** — Tipka za vklop/izklop brezžičnih povezav , tipke za povečanje/zmanjšanje   osvetlitve  , večpredstavnostne tipke in tipka za vklop/izklop sledilne ploščice se , nahajajo v tej vrstici.

Za več informacij o večpredstavnostnih tipkah, glejte «Tipke za nadzor večpredstavnosti» na strani 31.

-
- 2 Lučka stanja Caps Lock** — Prižge se, ko je omogočen Caps Lock. Bela lučka označuje, da je Caps Lock omogočen.

-
- 3 Sledilna ploščica** — Nudi funkcionalnost miške za premikanje kurzorja, vlečenje in premikanje izbranih predmetov, ter levi klik miške z rahlim dotikom podlage.

Sledilna ploščica podpira funkcije **pomikanja, šviga, povečave/pomanjšave in vrtenja**. Za spremembo nastavitve sledilne ploščice, dvokliknite ikono **Dell Touch pad** v območju za obvestila vašega namizja. Za več informacij, glejte «Kretnje sledilne ploščice» na strani 27.

OPOMBA: Za vklop ali izklop sledilne ploščice pritisnite tipko  na vrstici funkcijskih tipk na tipkovnici.

-
- 4 Gumbi sledilne ploščice** — Nudijo funkcije desnega ali levega klika miške.

-
- 5 Lučka stanja napajanja/akumulatorja** — Prikazuje delovanje napajanja in stanje napolnjenosti akumulatorja. Za več informacij o lučki stanja napajanja/akumulatorja glejte «Lučke stanja in indikatorji» na strani 24.

-
- 6 Lučka dejavnosti trdega diska** — Prižge se ko računalnik bere ali zapisuje podatke. Goreča bela lučka nakazuje delovanje trdega diska.

 **PREVIDNO:** Za preprečitev izgube podatkov, nikoli ne ugašajte računalnika medtem ko ta lučka utripa.

Kretnje sledilne ploščice

Pomikanje

Omogoča pomikanje po vsebini. Funkcija pomikanja vključuje:

Samodejno pomikanje navpično —

Omogoča vam da se pomikate gor ali dol v aktivnem oknu.

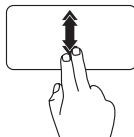

Hitro pomaknite dva prsta gor ali dol za aktivacijo samodejnega navpičnega pomikanja.

Dotaknite se sledilne ploščice za ustavitev samodejnega pomikanja.

Samodejno pomikanje vodoravno —

Omogoča vam da se pomikate levo ali desno v aktivnem oknu.

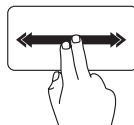

Hitro pomaknite dva prsta levo ali desno, da aktivirate vodoravno samodejno pomikanje.

Dotaknite se sledilne ploščice za ustavitev samodejnega pomikanja.

Švig

Omogoča vam da se pomikate po vsebini naprej ali nazaj glede na smer šviga.

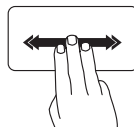

Hitro pomaknite tri prste v želeno smer pomika vsebine v aktivnem oknu.

Povečava

Omogoča vam da povečate ali pomanjšate vsebino zaslona. Funkcija povečave/ pomanjšave vključuje:

Stisk — Omogoča vam, da povečate ali pomanjšate vsebino z razmikom dveh prstov ali stiskom na sledilni ploščici.

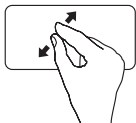

Za povečanje:

Pomaknite dva prsta narazen, da povečate pogled v aktivnem oknu.

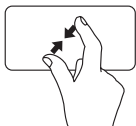

Za pomanjšanje:

Povlecite dva prsta skupaj, da zmanjšate pogled v aktivnem oknu.

Rotiranje

Omogoča vam rotiranje aktivne vsebine na zaslonu. Funkcija rotiranja vključuje:

Obrat — Omogoča vam, da rotirate aktivno vsebino z uporabo dveh prstov, kjer je en prst zasidran drugi pa se vrti.

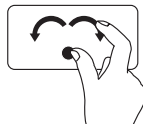

Postavite palec na mesto in pomaknite kazalec v krožni smeri desno ali levo na izbranem predmetu v smeri urinega kazalca ali v obratni smeri.

Tipke za upravljanje večpredstavnosti

Tipke za upravljanje večpredstavnosti se nahajajo v vrstici funkcijskih tipk na tipkovnici. Za uporabo upravljanja večpredstavnosti, pritisnite želeno tipko. Tipke za upravljanje večpredstavnosti lahko nastavite z uporabo **Orodja za nastavitve sistema** (BIOS) ali **Windows Mobility Center**.

Nastavitev sistema

1. Pritisnite <F2> med samopreverjanjem ob zagonu (POST) za vstop v orodje za nastavitve sistema (BIOS).
2. Pod **Function Key Behavior** (obnašanje funkcijskih tipk), izberite **Multimedia Key First** (najprej večpredstavnostne tipke) ali **Function Key First** (najprej funkcijske tipke).

Multimedia Key First (najprej večpredstavnostne tipke) — To je privzeta možnost. Pritisnite katerokoli večpredstavnostno tipko za izvedbo povezanega dejanja. Za funkcijo, pritisnite <Fn> + želeno funkcijsko tipko.

Function Key First (najprej funkcijske tipke) — Pritisnite katerokoli funkcijsko tipko za izvedbo povezanega dejanja.

Za večpredstavnostno tipko, pritisnite <Fn> + želeno večpredstavnostno tipko.

 **OPOMBA:** Možnost **Multimedia Key First** (Najprej večpredstavnostne tipke) je aktivna samo v operacijskem sistemu.

Windows Mobility Center

1. Pritisnite tipke <x> za zagon programa Windows Mobility Center.
2. Pod **Function Key Row** (Vrstica funkcijskih tipk), izberite **Function Key** (Funkcijske tipke) ali **Multimedia Key** (Večpredstavnostne tipke).



 Utišanje zvoka

 Zmanjšanje stopnje glasnosti

 Povečanje stopnje glasnosti

 Predvajanje prejšnjega zapisa ali poglavja

 Predvajanje ali premor

 Predvajanje naslednjega zapisa ali poglavja

Funkcije zaslona

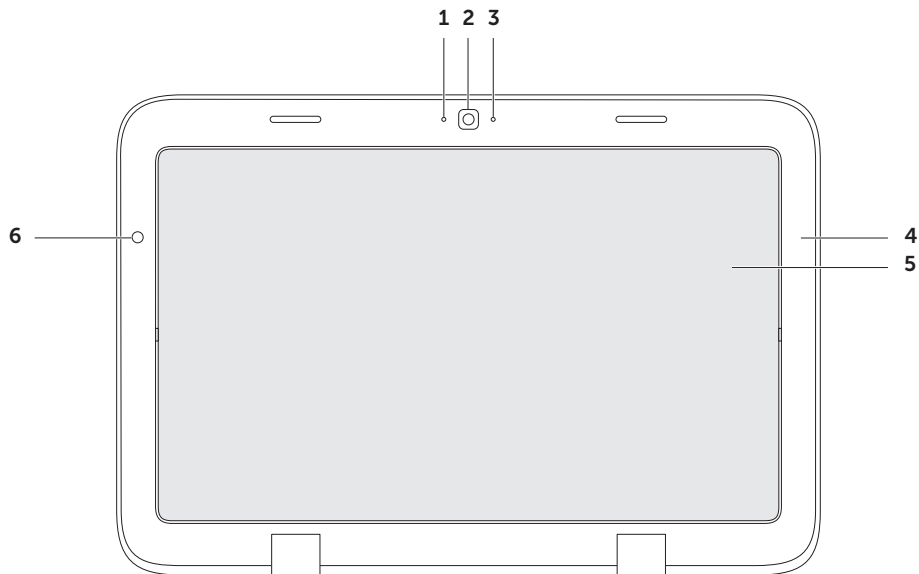

-
- 1 Mikrofon** — Nudi visoko kakovost zvoka za video klepet ali snemanje glasu.

 - 2 Kamera** — Vgrajena kamera za zajem videa, konference in klepet.

 - 3 Indikator kamere** — indicira, ko je kamera vklopljena in izklopljena. Bela lučka pomeni, da je kamera vklopljena.

 - 4 Okvir zaslona** — Zunanji okvir, ki drži zaslonsko ploščo.

 - 5 Zaslonska plošča** — Zavrtite zaslonsko ploščo, da postavite vaš prenosni računalnik v način tabličnega računalnika. Za več informacij glejte «Nastavitev načina tabličnega računalnika» na strani 20.

 - 6 Senzor bližine** — Senzor svetlobe okolice zaznava svetlobo okolja in prilagaja osvetlitev zaslona.
-

Uporaba zaslona na dotik

Funkcija zaslona na dotik na vašem prenosnem računalniku spremeni vaš računalnik v interaktivni zaslon.

duo Stage

Programska oprema duo Stage, nameščena na vašem računalniku, nudi dostop do vaših najljubših medijev in več-prstnih aplikacij.

Za zagon duo Stage, kliknite **Start**  → **All Programs** (Vsi programi) → **Dell Stage** → **duo Stage**.

 **OPOMBA:** Nekatere aplikacije v duo Stage lahko zaženete tudi preko menija **All Programs** (Vsi programi).

duo Stage lahko prilagodite:

- Preuredite bližnjico do aplikacije — Izberite in držite bližnjico aplikacije dokler ne začne utripati in jo nato povlecite na zeleno mesto na duo Stage.
- Pomanjšate — Povlecite okno duo Stage na dno zaslona.
- Personalizirate — Izberite ikono nastavitvev in nato izberite zeleno možnost.

V duo Stage so na voljo naslednje aplikacije:

 **OPOMBA:** Nekatere aplikacije morda niso na voljo, glede na vaše izbire ob nakupu računalnika.

- MUSIC — Predvaja glasbo ali brska skozi glasbene datoteke po albumu, izvajalcu ali naslovu pesmi. Poslušate lahko tudi radijske postaje po svet. Opcijska aplikacija Napster vam omogoča, da prenašate pesmi, ko ste povezani na internet.
- YOUPAINT — Rišite in urejajte slike.
- GAMES — Igrajte igre na dotik.
- DOCUMENTS — Nudi hiter dostop do mape Dokumenti na vašem računalniku.
- PHOTO — Prikazujte, organizirajte ali urejajte svoje slike. Ustvarite lahko predstavitve in zbirke vaših slik, ter jih naložite na **Facebook** ali **Flickr**, ko ste povezani na internet.
- DELL WEB — Nudi predogled do štirih vaših najljubših spletnih strani. Kliknite ali se dotaknite predogleda spletne strani, da jo odprete v spletnem brskalniku.
- VIDEO — Prikazujte videe. Opcijska aplikacija CinemaNow, vam omogoča, da kupite ali si izposodite filme ter TV serije, ko ste povezani na internet.
- BLIŽNJICE — Nudi hiter dostop do vaših najpogosteje uporabljenih programov.
- BOOKS — Zažene E Reader, ki vam omogoča prenašanje in branje e-knjig v PDF in EPUB zapisih.
- Web Tile — Nudi predogled do štirih vaših najljubših spletnih strani. Plošča vam omogoča dodajanje, urejanje ali izbris predogleda spletne strani. Kliknite ali se dotaknite predogleda spletne strani, da jo odprete v spletnem brskalniku. Preko galerije aplikacij (Apps Gallery) lahko ustvarite več plošč Web Tiles.

Kretnje zaslona na dotik

 **OPOMBA:** Nekatere geste ne bodo delovale zunaj programske opreme Dell Touch Zone.

Povečava

Omogoča vam da povečate ali pomanjšate vsebino zaslona.

Stisk — Omogoča vam, da povečate ali pomanjšate vsebino z razmikom dveh prstov ali stiskom na zaslonu.



Za povečanje:

Pomaknite dva prsta narazen, da povečate pogled v aktivnem oknu.

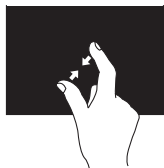

Za pomanjšanje:

Povlecite dva prsta skupaj, da zmanjšate pogled v aktivnem oknu.

Zadrževanje

Omogoča vam dostop do dodatnih informacij s simuliranjem desnega klika.

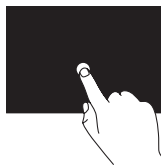

Pritisnite in držite prst na zaslonu na dotik, da oprete menije povezane z vsebino.

Švig

Omogoča vam da se pomikate po vsebini naprej ali nazaj glede na smer šviga.

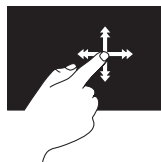

Hitro pomaknite prst v zeleno smer, da se pomikate po vsebini v dejavnem oknu, kot strani v knjigi. Švig deluje tudi navpično pri pomikanju po vsebinah, kot so slike ali pesmi na seznamu predvajanja.

Pomikanje

Omogoča pomikanje po vsebini. Funkcija pomikanja vključuje:

Pomik fokusa — Omogoča vam, da premikate fokus na izbranem predmetu, ko ni prikazan celoten predmet.

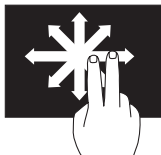

Premaknite dva prsta v želeno smer za pomik fokusa na izbranem predmetu.

Pomikanje navpično — Omogoča vam da se pomikate gor ali dol v aktivnem oknu.

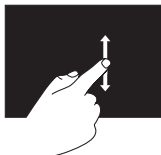

Pomaknite prst navzgor ali navzdol, da aktivirate navpično pomikanje.

Pomikanje vodoravno — Omogoča vam da se pomikate levo ali desno v aktivnem oknu.

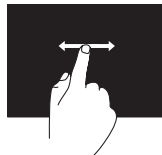

Pomaknite prst levo ali desno, da aktivirate vodoravno pomikanje.

Rotiranje

Omogoča vam rotiranje aktivne vsebine na zaslonu.

Obrat — Omogoča vam rotiranje aktivne vsebine na zaslonu.



Držite prst ali palec na mestu in pomaknite drug prst v loku desno ali levo. Aktivno vsebino lahko zavrtite tudi s pomikom obeh prstov v krožnem gibanju.

Funkcije programske

Ustvarjalnost in komunikacija

Vaš računalnik lahko uporabite za ustvarjanje predstavitev, brošur, kartic, letakov in preglednic. Lahko tudi ogledujete in urejate digitalne fotografije in slike. Preverite vaše naročilo za programsko opremo nameščeno na vašem računalniku.

Po povezovanju na internet, lahko dostopate do spletnih strani, nastavite e-poštni račun, nalagate ali prenašate datoteke.

Razvedrilo in večpredstavnost





OPOMBA: Vaš računalnik nima vgrajenega optičnega pogona. Za postopke, ki vključujejo uporabo medijev, uporabite opsijski zunanji optični pogon ali katerokoli zunanjo pomnilniško napravo.

Računalnik lahko uporabite za gledanje videa, igranje iger, ustvarjanje lastnih medijev CD/DVD, poslušanje glasbe in internetnih radijskih postaj.

Prenašate ali kopirate lahko slike in video datoteke iz prenosnih naprav kot so digitalne kamere in mobilni telefoni. Opcijska programska oprema vam omogoča, da organizirate in ustvarjate glasbene in video datoteke, ki se lahko zapišejo na medij, shranijo na prenosne izdelke kot so predvajalniki MP3 in prenosne naprave za razvedrilo, ali predvajajo neposredno na TVju, projektorjih in opremi za domači kino.

Dell DataSafe Online Backup

 **OPOMBA:** Dell DataSafe Online je podpir samo na operacijskih sistemih Windows.

 **OPOMBA:** Širokopasovna povezava je priporočena za hitro nalaganje/ prenašanje.

Dell DataSafe Online je storitev samodejnega varnostnega kopiranja in obnovitve, ki vam pomaga zaščititi podatke iz katastrofalnih nesreč, kot so kraja, požar ali naravne nesreče. Do storitve lahko dostopate na vašem računalniku z uporabo računa zaščitenege -z geslom.

Za več informacij pojdite na

DellDataSafe.com.

Načrtujete varnostno kopiranje:

1. Dvokliknite ikono Dell DataSafe Online  v območju za obvestila vašega namizja.
2. Sledite navodilom na zaslonu.

Senzor prostega pada

Senzor prostega pada štiti trdi disk vašega računalnika pred morebitnimi poškodbami z zaznavanjem stanja prostega pada, ki ga povzroči nenamerni izpust računalnika. Ko je zaznano stanje prostega pada, je trdi disk nemudoma postavljen v *varno stanje*, da se zaščiti pred poškodbami glave za branje/ zapisovanje in morebitno izgubo podatkov. Vaš trdi disk se vrni v normalno delovanje, ko stanje prostega pada ni več zaznano.

 **OPOMBA:** Trdi disk je še vedno omejen s svojimi specifikacijami zanesljivosti. Po navadi lahko trdi disk prenese udarec pri delovanju s silo 225 G ali pri nedelovanju z 800 G.

Reševanje težav

Ta razdelek nudi informacije za odpravljanje težav vašega računalnika. Če ne morete odpraviti težave z uporabo naslednjih smernic, glejte «Uporaba orodij za podporo» na strani 49 ali «Kontaktiranje družbe Dell» na strani 74.

 **OPOZORILO:** Samo usposobljeno servisno osebje lahko odstrani pokrov računalnika. Za napredna navodila o servisiranju, glejte *Navodila za servisiranje* na naslovu support.dell.com/manuals.

Kode piskanja

Vaš računalnik lahko med zagonom oddaja niz piskov, če se pojavijo napake ali težave. Ta niz piskov, imenovan koda piska, opredeli težavo. Če pride do tega, si zapišite kodo in opis težave ter kontaktirajte družbo Dell (glejte «Kontaktiranje družbe Dell» na strani 74) za pomoč.

 **OPOMBA:** Za zamenjavo delov si oglejte *Navodila za servisiranje* na naslovu support.dell.com.

Koda piskanja	Možna težava
Enkrat	Možna okvara sistemske plošče — BIOS ROM checksum napaka
Dvakrat	RAM ni zaznan OPOMBA: Če ste namestili ali zamenjali pomnilniški modul, zagotovite da je pomnilniški modul pravilno nameščen.
Trikrat	Možna okvara sistemske plošče — napaka sistemskega nabora
Štirikrat	napaka branja/zapisovanja RAM-a
Petkrat	Napaka realnočasovne ure
Šestkrat	Napaka video kartice ali čipa
Sedemkrat	Napaka procesorja
Osemkrat	Napaka zaslona

Težave zaslona na dotik

Nekatere ali vse funkcija večprstnega dotika ne delujejo —

- Določene funkcije na dotik in večprstni dotik se lahko onemogočijo. Da jih omogočite, dvokliknite ikono **Flicks**  v območju za obvestila vašega namizja. V oknu **Pen and Touch**, izberite zavihek **Touch** ter se prepričajte, da so možnosti **Use your finger as an input device** in **Enable multi-touch gestures and inking** označene.
- Funkcije večprstnega dotika morda niso podprte v tej aplikaciji.
- Zaslona na dotik je nastavljen v tovarni in ne potrebuje ponovnega nastavljanja. Če se odločite za ponovno nastavitve zaslona na dotik, kliknite **Start**  → **Control Panel** (Nadzorna plošča) → **Hardware and Sound** (Strojna oprema in zvok) → **Tablet PC Settings** (Nastavitve tabličnega računalnika) → **Calibrate...** (Kalibriraj...).

 **OPOMBA:** Nepravilna nastavitve lahko povzroči nenatančno občutljivost na dotike.

Če zaslon na dotik začne izgubljati svoje zaznavanje —

Zaslon na dotik ima lahko tuje delce (kot so samolepilni listki), ki ovirajo tipala za zaznavanje dotika. Za odstranitev teh delcev:

- Izklopite računalnik.
- Izklopite napajalni kabel iz zidne vtičnice.

PREVIDNO: Za čiščenje zaslona ne uporabljajte vode ali čistilne raztopine.

- Uporabite čisto krpo (na krpo nanese lahko blago čistilo ali vodo, vendar ne na zaslon) in obrišite površino in stranice zaslona na dotik, da odstranite vse umazanijo in prstne odtise.

Omrežne težave

Če se brezžična omrežna povezava prekinjena —

Brezžični usmerjevalnik je izklopljen ali pa so brezžične storitve bile onemogočene na vašem računalniku.

- Preverite svoj brezžični usmerjevalnik, da zagotovite da je prižgan in povezan na vir podatkov (kabelski modem ali omrežno zvezdišče).
- Preverite ali je brezžično omrežje omogočeno na vašem računalniku (glejte «Omogočanje ali onemogočanje brezžičnih povezav» na strani 14).
- Ponovno vzpostavite vašo povezavo z brezžičnim usmerjevalnikom (glejte «Nastavljanje brezžične povezave» na strani 17).

- Motnje lahko ovirajo ali prekinjajo vašo brezžično povezavo. Poskusite premakniti računalnik bližje vašemu brezžičnemu usmerjevalniku.
- Prepričajte se da nekaj ne ovira brezžičnih anten. Za več informacij o lokaciji brezžičnih anten, glejte stran 17.

Če je žična omrežna povezava prekinjena —

Omrežni kabel se je iztaknil ali pa je poškodovan.

Preverite omrežni kabel, da zagotovite da je vklopljen in ni poškodovan.

Težave z napajanjem

Če lučka napajanja ne sveti — Ali je računalnik ugasnjen, je v stanju hibernacije ali ne prejema napajanja.

- Pritisnite gumb za napajanje. Računalnik nadaljuje z normalnim delovanjem če je izklopljen ali v načinu hibernacije.
- Ponovno priključite napajalni kabel v računalnik, napajalnik in električno vtičnico.

Reševanje težav

- Če je kabel napajalnika priključen na razdelilnik, se prepričajte, da je razdelilnik priključen na električno vtičnico ter da je vklopljen. Izognite se protinapetostnim napravam, ojačevalcem in podaljškom, da preverite da se računalnik pravilno prižge.
- Električno vtičnico preverite tako, da nanjo priključite drugo napravo, na primer namizno lučko.
- Preverite povezave kabla napajalnika. Če ima napajalnik lučko, preverite da je če je lučka na napajalniku prižgana.

Če je lučka napajalnika bela in se računalnik ne odziva — Zaslon morda ni priključen ali vklopljen.

- Pritisnite gumb za vklop/izklop, da izklopite računalnik nato ga ponovno vklopite.
- Če težava ostaja, kontaktirajte družbo Dell (glejte «Kontaktiranje družbe Dell» na strani 74).

Če lučka napajanja utripa belo — Računalnik je v stanju pripravljenosti ali se zaslon ne odziva.

- Pritisnite tipko na tipkovnici, premaknite kazalec s sledilno ploščico ali miško, ali pritisnite tipko za vklop za nadaljevanje z normalnim delovanjem.
- Če se zaslon ne odziva, pritisnite in držite gumb za vklop/izklop računalnika dokler se ta popolnoma ne izklopi ter ga ponovno prižgite.
- Če težava ostaja, kontaktirajte družbo Dell (glejte «Kontaktiranje družbe Dell» na strani 74).

Če naletite na motnje, ki motijo sprejem vašega računalnika — Nezaželen signal ustvarja motnje s prekinjanjem ali oviranjem drugih signalov. Nekateri možni vzroki za motnje so:

- Podaljški napajalnika, tipkovnice in miške.
- V razdelilnik je priključeno preveč naprav.
- Več razdelilnikov priključenih na isto električno vtičnico.

Težave s pomnilnikom

Če prejmete sporočilo nezadosten spomin—

- Shranite in zaprite vse odprte datoteke in programe, ki jih ne uporabljate da vidite če to reši težave.
- Glejte dokumentacijo programske opreme glede minimalnih zahtev pomnilnika.
- Če težava ostaja, kontaktirajte družbo Dell (glejte «Kontaktiranje družbe Dell» na strani 74).

Če imate druge težave s pomnilnikom —

- Zaženite diagnostiko Dell Diagnostics (glejte «Diagnostika Dell» na strani 53).
- Če težava ostaja, kontaktirajte družbo Dell (glejte «Kontaktiranje družbe Dell» na strani 74).

Zaklepanja in težave programske opreme

Če se vaš računalnik ne zažene — Prepričajte se, da je kabel napajalnika čvrsto priklopljen na računalnik in električno vtičnico.

Če se program preneha odzivati —

Končajte program:

1. Hkrati pritisnite <Ctrl><Shift><Esc>.
2. Kliknite **Applications** (aplikacije).
3. Izberite program, ki se ne odziva.
4. Kliknite **End Task** (končaj opravilo).

Če se program nenehno sesuva — Preverite dokumentacijo programske opreme. Če je potrebno, odstranite in nato ponovno namestite program.

 **OPOMBA:** Programska oprema po navadi vključuje namestitvena navodila v svoji dokumentaciji al na CD mediju.

 **OPOMBA:** Vaš računalnik nima vgrajenega optičnega pogona. Za postopke, ki vključujejo uporabo medijev, uporabite opsijski zunanji optični pogon ali katerokoli zunanjo pomnilniško napravo.

Če se računalnik preneha odzivati ali se pojavi moder zaslon —

 **PREVIDNO:** Če ne izvedete zaustavitve operacijskega sistema lahko izgubite podatke.

Če ne morete dobiti odziva s pritiskom na tipko na tipkovnici ali s premikanjem priklopljene miške ali prsta po sledilni ploščici, pritisnite in držite gumb za vklop/izklop vsaj 8 do 10 sekund dokler se računalnik ne izklopi ter ga nato ponovno zaženite.

Če je program zasnovan za prejšnjo različico operacijskega sistema Microsoft® Windows® —

Zaženite čarovnik za združljivost programov (Program Compatibility Wizard). Čarovnik Program Compatibility Wizard za združljivost programov konfigurira program tako, da teče v okolju podobnemu okolju prejšnje različice operacijskega sistema Microsoft Windows.

Za zagon čarovnika za združljivost programov (Program Compatibility Wizard):

1. Kliknite **Start**  → **Control Panel** (Nadzorna plošča) → **Programs** (Programi) → **Run programs made for previous versions of Windows** (Uporabite starejši program s to različico Windowsov).
2. Na začetnem zaslonu kliknite **Next** (Naprej).
3. Sledite navodilom na zaslonu.

Če imate druge težave s programsko opremo –

- Nemudoma naredite varnostno kopijo datotek.
- Uporabite antivirusni program za pregled trdega diska ali CD medijev.
- Shranite in zaprite vse odprte datoteke ali programe ter zaustavite računalnik preko menija  **Start**.

- Preverite dokumentacijo programske opreme ali kontaktirajte proizvajalca programske opreme za informacije o odpravljanju težav:
 - Prepričajte se da je program združljiv z operacijskim sistemom na vašem računalniku.
 - Prepričajte se da vaš računalnik ustreza minimalnim strojnim zahtevam za izvajanje te programske opreme. Glejte dokumentacijo programske opreme za informacije.
 - Prepričajte se da je program pravilno nameščen in konfiguriran.
 - Preverite da gonilniki naprave niso v sporu s programom.
 - Če je potrebno, odstranite in nato ponovno namestite program.
 - Zapišite vse napake ki se prikažejo, za lažjo pomoč pri kontaktiranju družbe Dell.

Uporabo orodij za podporo

Center za podporo Dell

Vse podpora, ki jo potrebujete – na enem prikladnem mestu.

Center za podporo Dell nudi opozorila sistema, ponudbe za izboljšanje zmogljivosti, informacije o sistemu ter povezave na druga orodja in diagnostične storitve družbe Dell.

Za zagon aplikacije, kliknite **Start**  → **All Programs** (Vsi programi) → **Dell** → **Dell Support Center** (Center za podporo Dell) → **Launch Dell Support Center** (Zaženi Center za podporo Dell).

Domača stran **Centra za podporo Dell** prikazuje številko modela vašega računalnika, servisno oznako, kodo za hitre storitve (express service code), stanje garancije ter opozorila o izboljšanju zmogljivosti vašega računalnika.

Domača stran vam prav tako nudi dostop do:

PC Checkup — Zaženite strojno diagnostiko, poglejte kateri program vam zasede največ pomnilnika na vašem trdem disku in sledite spremembam, ki jih vsak dan opravljate na računalniku.

PC Checkup Utilities

- **Drive Space Manager** (Upravitelj prostora na disku) — Upravljajte vaš trdi disk z vizualno predstavitvijo zasedenega prostora za vsako vrsto datotek.
- **Performance and Configuration History** (Zgodovina zmogljivosti in nastavitvev) — Nadzira dogodke in spremembe. To orodje prikazuje vse preglede strojne opreme, preizkuse, spremembe sistema, kritične dogodke ter obnovitvene točke na dan, ko so se takšni dogodki pojavili.

Detailed System Information (Podrobne informacije o sistemu) — Preglejte informacije o nastavitvah vaše strojne opreme in operacijskega sistema; dostopajte do kopij svojih servisnih pogodb, informacij o garanciji ter možnosti obnovitve garancije.

Get Help (Poiščite pomoč) — Preglejte možnosti tehnične podpore Dell, podporo za stranke, vodiče in usposabljanja, spletna orodja, lastniški priročnik, informacije o garanciji, pogosto zastavljena vprašanja, itd.

Backup and Recovery (Varnostno kopiranje in obnovitev) — Ustvarite obnovitvene medije, zaženite orodje za obnovitev ter spletno varnostno kopiranje datotek.

System Performance Improvement Offers (Ponudbe izboljšanja zmogljivosti sistema) — Pridobite rešitve programske in strojne opreme, ki vam bodo pomagale izboljšati zmogljivost vašega sistema.

Za več informacij o **Centru za podporo Dell** in za prenos ter namestitev dostopnih orodij za podporo, obiščite spletni naslov **DellSupportCenter.com**.

Moji prenosi Dell

 **OPOMBA:** Moji prenosi Dell (My Dell Downloads) morda niso na voljo v vseh regijah.

Nekatera programska oprema, predhodno nameščena na vašem novem računalniku Dell, ne vključuje CD ali DVD medija z varnostno kopijo. Ta programska oprema je na voljo na spletnem mestu My Dell Downloads. S te spletne strani lahko prenesete programsko opremo za ponovno namestitev ali ustvarite svoj lasten medij z varnostno kopijo.

Za registracijo in uporabo My Dell Downloads:

1. Pojdite na **downloadstore.dell.com/media**.
2. Za registracijo in prenos programske opreme sledite navodilom na zaslону.
3. Ponovno namestite programsko opremo ali ustvarite medij z varnostno kopijo programske opreme za prihodnjo rabo.

Odpravljalca težav s strojno opremo

Če naprava ni zaznana med namestitvijo operacijskega sistema ali je zaznana vendar nepravilno konfigurirana, lahko uporabite **Odpravljalca težav s strojno opremo** (Hardware Troubleshooter) za odpravo nezdržljivosti.

Za zagon odpravljalca težav s strojno opremo:

1. Kliknite **Start**  → **Help and Support** (Pomoč in podpora).
2. Vpišite `hardware troubleshooter` v polje za iskanje ter pritisnite <Enter> za začetek iskanja.
3. Med rezultati iskanja, izberite možnost, ki najbolje opisuje težavo in sledite preostalim korakom za odpravljanje težave.

Dell Diagnostics

Če imate težave z računalnikom, izvedite preglede pod «Zaklepanja in težave s programsko opremo» na strani 46 in zaženite Diagnostiko Dell preden kontaktirate družbo Dell za tehnično pomoč.

 **OPOMBA:** Dell Diagnostics deluje samo na računalnikih Dell.

 **OPOMBA:** Medij *Gonilniki in pripomočki* morda ni bil priložen vašemu računalniku.

Prepričajte se, da se naprava, ki jo želite preizkusiti, prikaže v programu za nastavitve sistema in je dejavna. Pritisnite <F2> med samopreizkusom ob zagonu (POST) za vstop v orodje za nastavitve sistema (BIOS).

Zaženite diagnostiko Dell Diagnostics iz vašega trdega diska ali medija *Gonilniki in pripomočki*.

Zagon diagnostike Dell Diagnostics iz trdega diska

Diagnostika Dell Diagnostics se nahaja na skriti particiji za diagnostično orodje na vašem trdem disku.

 **OPOMBA:** Če računalnik ne more prikazati slike na zaslonu, kontaktirajte družbo Dell (glejte «Kontaktiranje družbe Dell» na strani 74).

1. Prepričajte se, da je računalnik priklopljen na električno vtičnico, ki pravilno deluje.
2. Vklopite (ali ponovno zaženite) računalnik.
3. Ko se prikaže logotip DELL™, nemudoma pritisnite <F12>. Iz zagonskega menija izberite **Diagnostics** ter pritisnite <Enter>. To lahko na vašem računalniku zažene pred-zagonsko ocenitev sistema (PSA).

 **OPOMBA:** Če predolgo čakate in se pojavi logotip sistema, počakajte da se prikaže namizje sistema Microsoft® Windows®; nato zaustavite računalnik in poskusite ponovno.

 **OPOMBA:** Če se prikaže sporočilo, da ni bilo mogoče najti razdelka z diagnostičnimi pripomočki, zaženite diagnostiko Dell Diagnostics z medija *Drivers and Utilities* (Gonilniki in pripomočki).

Če se zažene PSA:

- a. PSA bo začel izvajati preizkuse.
- b. Če se PSA uspešno zaključi, se prikaže naslednje sporočilo: "No problems have been found with this system so far. Do you want to run the remaining memory tests? This will take about 30 minutes or more. Do you want to continue? (Recommended)."
«Ne najdem nobenih težav s sistemom. Želite zagnati preostale preizkuse pomnilnika? To bo trajalo približno 30 minut ali več. Želite nadaljevati? (Priporočeno).»

- c. Če ste izkusili težave s pomnilnikom pritisnite <y>, drugače pritisnite <n>. Pojavi se naslednje sporočilo: "Booting Dell Diagnostic Utility Partition. Press any key to continue." «Zagon iz particije diagnostičnega orodja Dell. Za nadaljevanje pritisnite poljubno tipko.»
- d. Pritisnite katerokoli tipko za prikaz okna **Choose An Option** (Izberite možnost).

Če se PSA ne zažene:

Pritisnite katerokoli tipko za zagon diagnostike Dell Diagnostics iz particije z diagnostičnim pripomočkom na trdem disku in pojdite na okno **Choose An Option** (Izberite možnost).

4. Izberite preizkuse, ki jih želite zagnati.

5. Če naletite na težavo med preizkusom se na vašem zaslonu pojavi koda napake z opisom. Zapišite si kodo napake in opis težave ter kontaktirajte družbo Dell (glejte «Kontaktiranje družbe Dell» na strani 74) za pomoč.

 **OPOMBA:** Servisna oznaka za vaš računalnik je prikazana na vrhu vsakega zaslona preizkusa. Servisna oznaka (Service Tag) vam pomaga identificirati vaš računalnik, ko kontaktirate družbo Dell.

6. Ko se preizkusi dokončajo, zaprite zaslon s preizkusi za vrnitev na okno **Choose An Option** (Izberite možnost).

7. Za izhod iz diagnostike Dell Diagnostics in ponovni zagon računalnika, kliknite **Exit** (Izhod).

Zagon Dell Diagnostics iz medija gonilniki in pripomočki



 **OPOMBA:** Medij *Gonilniki in pripomočki* morda ni bil priložen vašemu računalniku.

 **OPOMBA:** Vaš računalnik nima vgrajenega optičnega pogona. Za postopke, ki vključujejo uporabo medijev, uporabite opcijski zunanji optični pogon ali katerokoli zunanjo pomnilniško napravo.

1. Vstavite medij *Gonilniki in pripomočki*.
2. Zaustavite in ponovno zaženite računalnik. Ko se prikaže logotip DELL™, nemudoma pritisnite <F12>.

 **OPOMBA:** Če čakate predolgo in se prikaže logotip operacijskega sistema, počakajte še malo dlje, dokler se ne prikaže namizje sistema Microsoft Windows, nato pa zaustavite računalnik in poskusite znova.

Uporabo orodij za podporo

-  **OPOMBA:** Naslednji koraki spremenijo zagonsko zaporedje za samo enkrat. Ob naslednjem zagonu se računalnik zažene glede na naprave določene v programu za nastavitve sistema.
3. Ko se prikaže seznam zagonskih naprav, označite **CD/DVD/CD-RW** in pritisnite <Enter>.
 4. Na prikazanem meniju izberite možnost **Boot from CD-ROM** (Zagon iz pogona CD-ROM) in pritisnite <Enter>.
 5. Vpišite 1 za zagon CD menija in pritisnite <Enter> za nadaljevanje.
 6. Iz oštevilčenega seznama izberite **Run the 32 Bit Dell Diagnostics** (Zaženi 32-bitno diagnostiko Dell Diagnostics). Če je navedenih več različic, izberite različico, ki je primerna za vaš računalnik.
 7. Izberite preizkuse, ki jih želite zagnati.
 8. Če naletite na težavo med preizkusom se na vašem zaslonu pojavi koda napake z opisom. Zapišite si kodo napake in opis težave ter kontaktirajte družbo Dell (glejte «Kontaktiranje družbe Dell» na strani 74) za pomoč.
-  **OPOMBA:** Servisna oznaka za vaš računalnik je prikazana na vrhu vsakega zaslona preizkusa. Servisna oznaka (Service Tag) vam pomaga identificirati vaš računalnik, ko kontaktirate družbo Dell.
9. Ko se preizkusi dokončajo, zaprite zaslon s preizkusi za vrnitev na okno **Choose An Option** (Izberite možnost).
 10. Za izhod iz diagnostike Dell Diagnostics in ponovni zagon računalnika, kliknite **Exit** (Izhod).
 11. Odstranite medij *Drivers and Utilities*.

Obnovitev vašega operacijskega sistema

Operacijski sistem na vašem računalniku lahko obnovite z uporabo ene od naslednjih možnosti:

△ PREVIDNO: Uporaba obnovitve tovarniške slike Dell ali medija *operacijskega sistema* za obnovitev vašega operacijskega sistema, trajno izbriše vse podatkovne datoteke na vašem računalniku. Če je možno, naredite varnostne kopije podatkov preden uporabite te možnosti.

Možnost	Uporaba
Obnovitev sistema	kot prva rešitev
Lokalna varnostna kopija Dell DataSafe medij za obnovitev sistema	ko obnovitev sistema ne reši vaše težave ko napaka operacijskega sistema preprečuje uporabo obnovitve sistema in lokalne varnostne kopije Dell DataSafe pri namestitvi tovarniško nameščene programske opreme Dell na novo nameščen trdi disk
Obnovitev tovarniške slike Dell	za obnovitev vašega računalnika v stanje delovanja, kot je bilo ob nakupu računalnika
Medij <i>operacijskega sistema</i>	za ponovno namestitev samo operacijskega sistema na vaš računalnik



✎ OPOMBA: Medij *operacijskega sistema* morda ni priložen vašemu računalniku.

Obnovitev sistema

Microsoft® Windows® ooperacijski sistemi nudijo možnost obnovitve sistema, ki omogoča povrnitev računalnika v prejšnje stanje delovanja (brez vpliva na podatke) če so spremembe strojne opreme, programske opreme ali druge sistemske nastavitve pustile računalnik v nezaželenem stanju delovanja. Vse spremembe, ki jih naredi obnovitev sistema so popolnoma razveljavljive.

 **PREVIDNO: Naredite redne varnostne kopije podatkovnih datotek. Obnovitev sistema ne nadzoruje in ne obnavlja podatkovnih datotek.**

Zagon obnovitve sistema

1. Kliknite **Start** .
2. V iskalno polje vpišite `System Restore` (obnovitev sistema) in pritisnite <Enter>.
 **OPOMBA:** Prikaže se lahko okno **Upravljanje uporabniškega sistema**. Če ste skrbnik računalnika, kliknite **Nadaljuj**; drugače se za nadaljevanje zelenega opravila obrnite na oskrbnika.
3. Kliknite **Naprej** in sledite navodilom na zaslonu.

Če Obnovitev sistema ni razrešila težave, lahko razveljavite zadnji obnovitev sistema.

Razveljavitev zadnje obnovitve sistema

 **OPOMBA:** Preden razveljavite zadnjo obnovitev sistema, shranite in zaprite vse odprte datoteke in odidite iz vseh odprtih programov. Ne spreminjajte, odpirajte ali brišite datotek ali programov, dokler obnovitev sistema ni zaključena.

1. Kliknite **Start** .
2. V iskalno polje vpišite `System Restore` (obnovitev sistema) in pritisnite <Enter>.
3. Kliknite **Razveljavi zadnjo obnovitev** in kliknite **Naprej**.

Dell DataSafe Local Backup

 **PREVIDNO:** Uporaba lokalne varnostne kopije Dell DataSafe (Dell DataSafe Local Backup) za obnovitev operacijskega sistema, trajno odstrani vse programe ali gonilnike, ki ste jih namestili na računalnik za tem ko ste prejeli računalnik. Ustvarite medije z varnostnimi kopijami aplikacij, ki jih želite namestiti na računalnik preden uporabite lokalno varnostno kopijo Dell DataSafe. Uporabite lokalno varnostno kopijo Dell DataSafe samo, če obnovitev sistema (System Restore) ni rešila težav operacijskega sistema.

 **PREVIDNO:** Čeprav je lokalna varnostna kopija Dell DataSafe zasnovana tako, da ohrani podatkovne datoteke na vašem računalniku je priporočeno, da ustvarite varnostno kopijo podatkovnih datotek preden uporabite lokalno varnostno kopijo Dell DataSafe.

Obnovitev vašega operacijskega sistema

 **OPOMBA:** Lokalna varnostna kopija Dell DataSafe Local Backup morda ni na voljo v vseh regijah.

 **OPOMBA:** Če lokalna varnostna kopija Dell DataSafe ni na voljo na vašem računalniku, uporabite obnovitev tovarniške slike Dell (glejte «Obnovitev tovarniške slike Dell» na strani 62) za obnovitev vašega operacijskega sistema.

Lokalno varnostno kopijo Dell DataSafe Local Backup lahko uporabite za obnovitev vašega trdega diska na stanje delovanja, kot je bilo ko ste kupili računalnik, brez izbrisa podatkovnih datotek.

Lokalna varnostna kopija Dell DataSafe vam omogoča, da:

- Varnostno kopirate in obnavljate računalnik na prejšnje stanje delovanja
- Ustvarite medij za obnovitev sistema (glejte «Ustvari medij za obnovitev sistema (priporočeno)» na strani 9)

Dell lokalna varnostna kopija DataSafe Basic

Za obnovitev tovarniško nameščene programske opreme Dell brez izbrisa podatkovnih datotek:

1. Izključite računalnik.
2. Izklopite vse naprave (USB pogon, tiskalnik, itd.) priključene na računalnik in odstranite vso na novo dodatno vgrajeno strojno opremo.

 **OPOMBA:** Ne izklaplajte napajalnika.

3. Vključite računalnik.
4. Ko se pojavi logotip DELL™ nekajkrat pritisnite <F8> za dostop do okna **Advanced Boot Options** (napredne možnosti zagona).

 **OPOMBA:** Če čakate predolgo in se prikaže logotip operacijskega sistema, počakajte še malo dlje, dokler se ne prikaže namizje sistema Microsoft Windows, nato pa zaustavite računalnik in poskusite znova.

5. Izberite **Repair Your Computer**.

6. Izberite **Dell DataSafe Restore and Emergency Backup** iz menija **System Recovery Options** in sledite navodilom na zaslonu.

 **OPOMBA:** Postopek obnovitve lahko trajauro ali dlje, odvisno od velikosti podatkov, ki bodo obnovljeni.

 **OPOMBA:** Za več informacij glejte članek 353560 baze znanja na naslovu support.dell.com.

Nadgradnja na lokalno varnostno kopijo Dell DataSafe Professional

 **OPOMBA:** Dell DataSafe Local Backup Professional je morda nameščen na vašem računalniku, če ste ga naročili ob nakupu.

Dell DataSafe Local Backup Professional nudi dodatne funkcije, ki vam omogočajo, da:

- Ustvarjate varnostne kopije in obnavljate vaš računalnik glede na vrste datotek
- Varnostno kopirajte datoteke na lokalno pomnilniško napravo
- Načrtujete samodejna varnostna kopiranja

Za nadgradnjo na Dell DataSafe Local Backup Professional:

1. Dvokliknite ikono Dell DataSafe Local Backup  na območju za obvestila vašega namizja.
2. Kliknite **UPGRADE NOW!** (NADGRADI ZDAJ).
3. Sledite navodilom na zaslonu.

Medij zaobnovitev sistema

 **PREVIDNO:** Čeprav je medij za obnovitev sistema zasnovan tako, da ohrani podatkovne datoteke na vašem računalniku je priporočeno, da ustvarite varnostno kopijo podatkovnih datotek preden uporabite medij za obnovitev sistema.

 **OPOMBA:** Vaš računalnik nima vgrajenega optičnega pogona. Za postopke, ki vključujejo uporabo medijev, uporabite opsijski zunanji optični pogon ali katerokoli zunanjo pomnilniško napravo.

Uporabite lahko medij za obnovitev sistema ustvarjen z Dell DataSafe Local Backup, za vrnitev trdega diska na stanje delovanja, kot je bilo ob nakupu računalnika, brez izbrisa podatkovnih datotek z računalnika.

Uporabite medij za obnovitev sistema v primeru:

- Napake operacijskega sistema, ki preprečuje uporabo obnovitvenih možnosti, ki so nameščene na vašem računalniku.
- Okvare trdega diska, ki preprečuje obnovitev podatkov.

Za obnovitev tovarniško nameščene programske opreme Dell na vašem računalniku z uporabo medija za obnovitev sistema:

1. Vstavite medij za obnovitev sistema ali USB ključ in ponovno zaženite računalnik.
2. Ko se prikaže logotip DELL™, nemudoma pritisnite <F12>.

-  **OPOMBA:** Če čakate predolgo in se prikaže logotip operacijskega sistema, počakajte še malo dlje, dokler se ne prikaže namizje sistema Microsoft Windows, nato pa zaustavite računalnik in poskusite znova.
3. Izberite primerno zagonsko napravo iz seznama in pritisnite <Enter>.
 4. Sledite navodilom na zaslonu.

Dell Factory Image Restore

-  **PREVIDNO:** Uporaba Dell obnovitev tovarniške slike (Factory Image Restore) za obnovitev vašega operacijskega sistema, trajno izbriše vse podatke na trdem disku in odstrani vse programe ali gonilnike, ki ste jih namestili na računalnik za tem ko ste prejeli računalnik. Če je možno, naredite varnostne kopije podatkov preden uporabite to možnost. Uporabite Dell obnovitev tovarniške slike (Factory Image Restore) samo če obnovitev sistema (System Restore) ni rešila težav operacijskega sistema.

Obnovitev vašega operacijskega sistema

 **OPOMBA:** Dell obnovitev tovarniške slike morda ni na voljo v določenih državah ali na določenih računalnikih.

 **OPOMBA:** Če obnovitev tovarniške slike Dell (Dell Factory Image Restore) ni na voljo na vašem računalniku, uporabite lokalno varnostno kopijo Dell DataSafe (Dell DataSafe Local Backup) (glejte «Lokalna varnostna kopija Dell DataSafe» na strani 59) za obnovitev vašega operacijskega sistema.



Uporabite Dell obnovitev tovarniške slike kot zadnjo metodo za obnovitev vašega operacijskega sistema. Ta možnost obnovi vaš trdi disk v stanje delovanje, kot je bilo ob nakupu računalnika. Vsi programi ali datoteke, ki ste jih dodali po tem ko ste dobili računalnik—vključno s podatki—se trajno izbrišejo iz trdega diska. Podatki vključujejo dokumente, preglednice, e-poštna sporočila, digitalne fotografije, glasbene datotek in tako naprej. Če je možno, naredite varnostno kopijo vseh podatkov preden uporabite obnovitev Dell tovarniške slike.

Zagon obnovitve tovarniške slike Dell

1. Vključite računalnik.
2. Ko se pojavi logotip DELL™ nekajkrat pritisnite <F8> za dostop do okna **Advanced Boot Options** (napredne možnosti zagona).

 **OPOMBA:** Če čakate predolgo in se prikaže logotip operacijskega sistema, počakajte še malo dlje, dokler se ne prikaže namizje sistema Microsoft Windows, nato pa zaustavite računalnik in poskusite znova.

3. Izberite **Repair Your Computer**.
Pojavi se okno **System Recovery Options**.
4. Izberite postavitev tipkovnice in kliknite **Next** (Naprej).

5. Za dostop do obnovitvenih možnosti se prijavite kot lokalni uporabnik. Za dostop do ukazne vrstice vpišite `administrator` v polju **User name** (uporabniško ime), nato kliknite **V redu**.
6. Kliknite **Dell obnovitev tovarniške slike**. Prikaže se pozdravno okno **Dell Factory Image Restore**.
 -  **OPOMBA:** Odvisno od vaše konfiguracije, boste morda morali izbrati **Dell Factory Tools**, nato **Dell Factory Image Restore**.
7. Kliknite **Naprej**. Prikaže se zaslon **Confirm Data Deletion** (potrdi izbris podatkov).
 -  **OPOMBA:** Če ne želite nadaljevati z obnovitvijo tovarniške slike, kliknite **Cancel** (prekliči).
8. Izberite izbirno polje, da potrdite da želite nadaljevati s ponovnim zapisom trdega diska in obnovitvijo programske opreme sistema na tovarniške pogoje, nato kliknite **Next** (naprej).

Postopek obnovitve se začne in lahko traja pet ali več minut. Ko so operacijski sistem in tovarniško nameščene aplikacije obnovljene na tovarniške pogoje se pojavi sporočilo.
9. Kliknite **Finish** (dokončaj) za ponovni zagon računalnika.

Iskanje pomoči

Če imate težave z vašim računalnikom, lahko opravite naslednje korake za diagnozo in odpravljanje težav:

1. Glejte «Odpravljanje težav» na strani 42 za informacije in postopke, ki se nanašajo na težave ki jih ima vaš računalnik.
2. Glejte «Diagnostika Dell» na strani 53 za postopke kako zagnati diagnostiko Dell.
3. Izpolnite «Diagnostični kontrolni list» na strani 73.
4. Uporabite obsežen programski nabor spletnih storitev družbe Dell na voljo na spletnem mestu Dell Support (support.dell.com) za pomoč z namestitvijo in postopki odpravljanja težav. Glejte «Spletne storitve» na strani 67 za bolj obsežen seznam storitev spletnega mesta Dell Support.
5. Če prejšnji koraki niso rešili težave, glejte «Preden pokličete» na strani 71.

 **OPOMBA:** Pokličite podporo družbe Dell z enega telefona, ki je blizu računalnika tako, da vam osebje za podporo lahko pomaga z vsemi potrebnimi postopki.

 **OPOMBA:** Sistem družbe Dell Express Service Code ni na voljo v vseh državah.

Ko vas za to vpraša avtomatiziran telefonski sistem družbe Dell, vnesite vašo številko Express Service Code za preusmeritev klica neposredno k primernemu osebju za podporo. Če nimate številke Express Service Code, odprite mapo **Dell Accessories** (Pripomočki Dell), dvokliknite ikono **Express Service Code**, ter sledite navodilom.

 **OPOMBA:** Nekatere od naslednjih storitev niso vedno na voljo na vseh lokacijah zunaj kontinentalnih Združenih držav. Za informacije o dostopnosti pokličite vašega lokalnega predstavnika družbe Dell.

Tehnična podpora in storitve za stranke

Storitev podpore družbe Dell vam je na za vsa vprašanja glede strojne opreme Dell. Naše osebje za podporo uporablja računalniško diagnostiko za nudenje hitrih, natančnih odgovorov.

Za kontaktiranje storitev podpore družbe Dell si oglejte «Preden pokličete» na strani 71 in nato glejte kontaktne informacije za vašo regijo, ali pa pojdite na spletni naslov **support.dell.com**.

DellConnect

DellConnect™ je preprosto spletno dostopno orodje, ki omogoča Dell servisu in podpori, da dostopajo do vašega računalnika preko širokopasovne povezave, diagnosticirajo vašo težavo te jo pod vašim nadzorom odpravijo. Za več informacij pojdite na naslov **www.dell.com/DellConnect**.

Spletne storitve

Na naslednjih spletnih straneh se lahko naučite od izdelkih in storitvah Dell:

- **www.dell.com**
- **www.dell.com/ap** (samo Azijske/pacifiške države)
- **www.dell.com/jp** (samo Japonska)
- **www.euro.dell.com** (samo Evropa)
- **www.dell.com/la** (Latinska Amerika in Karibske države)
- **www.dell.ca** (samo Kanada)

Do podpore družbe Dell lahko dostopate preko naslednjih spletnih mest in e-poštnih naslovov:

Spletne strani za podporo Dell Support

- **support.dell.com**
- **support.jp.dell.com** (samo Japonska)
- **support.euro.dell.com** (samo Evropa)
- **supportapj.dell.com** (samo Azijske/Pacifiške države)

Dell Support e-poštni naslovi

- **mobile_support@us.dell.com**
- **support@us.dell.com**
- **la-techsupport@dell.com** (samo države Latinske Amerike in Karibskih držav)
- **apsupport@dell.com** (samo Azijske/pacifiške države)

E-poštni naslovi trženja in prodaje družbe Dell

- **apmarketing@dell.com** (samo Azijske/pacifiške države)
- **sales_canada@dell.com** (samo Kanada)

Anonimni protokol za prenos datotek (FTP)

- **ftp.dell.com**

Prijavite se kot uporabnik: `anonymous` (anonimno), in uporabite svoj e-poštni naslov kot geslo.

Avtomatizirana storitev za stanje naročil

Za preverjanja stanja vseh izdelkov Dell, ki ste jih naročili, lahko greste na spletno mesto **support.dell.com**, ali pa lahko pokličete avtomatizirano storitev stanja naročila. Posnetek vas vpraša po podatkih potrebnih lociranje in poročilo o vašem naročilu.

Če imate težave z vašim naročilo, kot so manjkajoči deli, obrabljeni deli, napačni deli ali nepravilnosti na računu, kontaktirajte družbo Dell za pomoč strankam. Ob klicu imejte pripravljen svoj račun ali izpisek pošiljke.

Za telefonsko številko za vašo regijo, glejte «Kontaktiranje družbe Dell» na strani 73.

Informacije o izdelku

Če potrebujete informacije o dodatnih izdelkih, ki so na voljo pri družbi Dell ali bi radi naredili naročilo, obiščite spletno stran Dell na naslovu **www.dell.com**. Za telefonsko številko v vaši regiji ali za prodajnega strokovnjaka, glejte «Kontaktiranje družbe Dell» na strani 73.

Vračanje predmetov za popravilo pod garancijo ali za kredit

Pripravite vse predmete, ki jih vračate, ali za popravilo ali kredit, na sledeč način:



OPOMBA: Preden nam pošljete izdelek, varnostno kopirajte podatke na trdih diskih in drugih napravah za shranjevanje v izdelku. Odstranite vse zaupne, lastniške ali osebne podatke ter izmenljive nosilce podatkov, kot so CD-ji in pomnilniške kartice. Družba Dell ni odgovorna za kakršne koli zaupne, lastniške ali osebne informacije; izgubljeni ali pokvarjene podatke; ali poškodovane ali izgubljene medije, ki so bili priloženi računalniku.

1. Pokličite družbo Dell za vrnitveni material Avtorizacijsko številko, in jo napišite čitljivo in vidno na zunanjo stran škatle. Za telefonsko številko za vašo regijo, glejte «Kontaktiranje družbe Dell» na strani 73.
2. Vključite kopijo računa in pismo z opisom razloga vrnitve.
3. Priložite kopijo diagnostičnega kontrolnega lista (glejte «Diagnostični kontrolni list» na strani 73), kjer označite preizkuse, ki ste jih izvedli ter zapišite vsa sporočila o napakah, ki jih je javil program (glejte «Diagnostika Dell» na strani 53).
4. Vključite vse dodatke ki pripadajo predmetu/predmetom, ki se vračajo (napajalni kabli, programska oprema, priročniki, itd.) če je vrnitev za kredit.
5. Opremo, ki jo vračate, zapakirajte v izvirno (ali enakovredno) embalažo.



OPOMBA: Vi ste odgovorni za stroške pošiljanja. Odgovorni ste tudi za zavarovanje vseh vrnjenih izdelkov, in sprejemate tveganje izgube med pošiljanjem družbi Dell. Paketi s plačilom po povzetju niso sprejemljivi.



OPOMBA: Vrnitve, katerim manjka katere od prejšnjih zahtev bodo zavrnjene v sprejemni pisarni družbe Dell in vrnjene pošiljatelju.

Preden pokličete

OPOMBA: Imejte svojo številko Express Service Code pripravljeno, ko pokličete. Številka pomaga avtomatskemu telefonskemu sistemu družbe Dell za podporo, da vaš klic bolj učinkovito usmeri. Vprašajo vas lahko tudi po vaši servisni oznaki (Service Tag).

Lokacija vaše servisna oznaka (Service Tag) in Express Service Code

Servisno oznako (Service Tag) in Express Service Code najdete na nalepki na spodnji strani vašega računalnika.

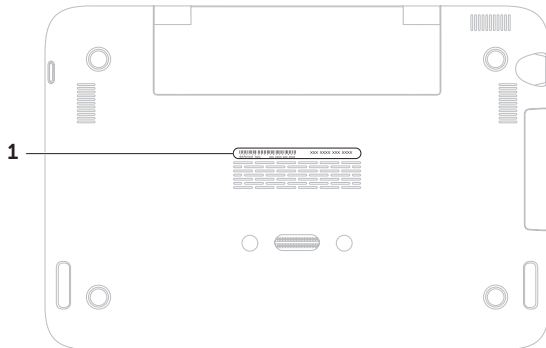

1 Oznaka za storitve in koda za hitre storitve

Spomnite se izpolniti naslednji diagnostični kontrolni list. Če je možno, vklopite računalnik preden pokličete družbo Dell za pomoč in kličite s telefona pri ali blizu računalnika. Lahko da boste morali vnesti nekaj ukazov preko tipkovnice, nuditi podrobne informacije med operacijami, ali poskusili druge korake za odpravljanje težav, ki so možni samo pri računalniku. Poskrbite da je dokumentacija računalnika na voljo.

Kontrolni list za diagnostiko

- Ime:
- Datum:
- Naslov:
- Telefonska številka:
- Servisna oznaka (črtna koda na dnu računalnika):
- Koda za hitre storitve:
- Avtorizacijska številka za vrnitveni material (če ste jo dobili s strani tehnika družbe Dell):
- Operacijski sistem in različica:
- Naprave:
- Razširitvene kartice:
- Ali ste povezani na omrežje? Da /Ne
- Omrežje, različica in omrežni vmesnik:
- Programi in različice:

Iskanje pomoči

Glejte dokumentacijo operacijskega sistema za določanje vsebine zagonskih datotek računalnika. Če je računalnik priklopljen na tiskalnik, natisnite vsako datoteko. Drugače, posnemite vsebine vsake datoteke preden pokličete družbo Dell.

- Sporočila o napakah, kode piskanja ali diagnostične kode:
- Opis težave in postopki odpravljanja težave, ki ste jih opravili:

Stik z Dellom

Za stranke v Združenih državah, pokličite 800-WWW-DELL (800-999-3355).

 **OPOMBA:** Če nimate aktivne internetne povezave, lahko najdete kontaktne informacije na vašem računu, izpisku s paketa ali katalogu izdelkov Dell.

Družba Dell nudi številne spletne in telefonske možnosti storitev za podporo. Dostopnost se razlikuje po državah in izdelkih, in nekatere storitve morda niso na voljo na vašem območju.

Za kontaktiranje družbe Dell za prodajo, tehnično podporo ali težave s storitvami za stranke:

1. Obiščite **www.dell.com/ContactDell**.
2. Izberite svojo državo ali regijo.
3. Izberite primerno povezavo za storitev ali podporo, ki jo potrebujete.
4. Izberite metodo kontaktiranja družbe Dell, ki je primerna za vas.

Iskanje več Informacije in viri

Če potrebujete:

ponovno namestiti vaš operacijski sistem

zagnati diagnostični program za vaš računalnik

ponovno namestiti sistemsko programsko opremo

za več informacij o operacijskem sistemu Microsoft® Windows® in funkcijah

nadgraditi računalnik z novimi ali dodatnimi komponentami, kot na primer nov trdi disk
ponovno namestite ali zamenjajte obrabljen ali pokvarjen del

Glejte:

«Medij za obnovitev sistema» na strani 63

«Diagnostika Dell» na strani 53

«Moji prenosi Dell» na strani 50

support.dell.com

Navodila za servisiranje na naslovu
support.dell.com/manuals



OPOMBA: V nekaterih državah lahko odpiranje in zamenjava delov računalnika razveljavi vašo garancijo. Preverite vašo garancijo in politiko vračanje preden začnete delati znotraj računalnika.

Če potrebujete:

poiščite svojo servisno oznako/Express Service Code — servisno oznako morate uporabiti za identifikacijo svojega računalnika na **support.dell.com** ali pri kontaktiranju tehnične podpore

najdite varnostne informacije za najboljše prakse za vaš računalnik

preglejte informacije o garanciji, pravila in pogoje (samo ZDA), varnostna navodila, regulativne informacije, ergonomske informacije ter licenčno pogodbo za končnega uporabnika

Glejte:

na spodnji strani računalnika **Dell Support Center**. Za zagon **Dell Support Center**, kliknite ikono  v območju za obvestila vašega namizja.

varnostni in regulativni dokumenti, ki ste jih prejeli z računalnikom ter glejte tudi spletno mesto Regulatory Compliance na naslovu **www.dell.com/regulatory_compliance**

Če potrebujete:

poiskati gonilnike in prenose; datoteke
preberi me

dostop do tehnične podpore in pomoči
izdelka

preverite stanje vašega naročila za nove
nakupe

najdite rešitve in odgovore na pogosta
vprašanja



najdite informacije o najnovejših
posodobitvah o spremembah vašega
računalnika ali napredne tehnične materiale
za serviserje ali izkušene uporabnike

Glejte:

support.dell.com

Specifikacije

Ta razdelek nudi osnovne informacije, ki jih boste lahko potrebovali ob namestitvi sistema, posodabljanju gonilnikov ali nadgrajevanju računalnika.

 **OPOMBA:** Ponudbe se razlikujejo po regijah. Za več informacij o konfiguraciji vašega računalnika, glejte razdelek **About Your System** (O vašem sistemu) v **Dell Support Center**. Za zagon **Dell Support Center**, kliknite ikono  v območju za obvestila vašega namizja.

Model računalnika

Dell™ Inspiron 1090

Informacije o računalniku

Sistemski nabor	Intel® NM10 Express
Vrsta procesorja	Intel Atom™ dual-core N550

Pomnilnik

Priključek pomnilniškega modula	en notranji priključek SODIMM
Kapacitete pomnilniškega modula	2 GB
Minimalna konfiguracija pomnilnika	2 GB
Največja konfiguracija pomnilnika	2 GB

Pomnilnik

Vrsta pomnilnika 1333 MHz
SODIMM DDR3

 **OPOMBA:** Za navodila o nadgradnji pomnilnika, glejte *Navodila za servisiranje* na naslovu support.dell.com/manuals.

Priključki

Avdio en priključek za avdio izhod/slušalke

Mini-Card ena reža Mini-Card polne velikosti in ena reža Mini-Card polovične velikosti

USB dva 4-pinska priključka skladna z USB 2.0

Komunikacije

Brezžični WLAN, WWAN (opcijsko), WiMax/Wi-Fi bgn/gn (opcijsko) in WPAN z Bluetooth® brezžično tehnologijo (opcijsko)

Kamera

Ločljivost kamere 1,3 megapiksela

Ločljivost videa 640 x 480 pri 30 sličic na sekundo (največ)

Video

Video krmilnik Intel NM10

Pomnilnik na grafični kartici 8 MB systemskega pomnilnika (najmanj) 256 MB (največ)

Specifikacije

Video

Video dekodirnik	vgrajen video dekodirnik visoke ločljivosti
------------------	---

Avdio

Avdio krmilnik	Connexant Audio CX20671
Zvočniki	2 x 1,5 Watt (vrh)/1 Watt (povprečni RMS)
Nadzor glasnosti	programski meniji in nadzor medijev

Tipkovnica

Število tipk	86 (ZDA in Kanada); 87 (Evropa in Brazilija); 90 (Japonska)
--------------	---

Sledilna ploščica

Ločljivost položaja X/Y (način grafične tabele)	240 cpi
Velikost:	
Višina	37,0 mm (1,46 palca) trikotnik
Širina	67,0 mm (2,64 palca) aktivno območje senzorja

Zaslon

Vrsta	Več-točkovni 10,1 palični zaslon na dotik visoke ločljivosti
Dimenzije:	
Višina	125,22 mm (4,93 palca)
Širina	222,73 mm (8,77 palca)
Diagonala	255,52 mm (10,06 palca)
Največja ločljivost	1366 x 768
Stopnja osveževanja	60 Hz
Kot delovanja	0° (zaprt) do 135°
Vodoravni prikazni kot	40/40
Navpični prikazni kot	15/30 (H/L)
Velikost pike	0,163 mm x 0,163 mm

Akumulator

4-celični «pametni» litij-ionski:	
Višina	12,0 mm (0,47 palca)
Širina	56,0 mm (2,20 palca)
Dolžina	220,4 mm (8,68 palca)
Teža	0,22 kg (0.48 lb)
Čas delovanja	Čas delovanja akumulatorja je odvisen od pogojev delovanja
Gumbasta baterija	CR-2032

Mere

Višina	26,2 mm (1,03 palca)
Širina	285,0 mm (11,22 palca)
Globina	194,5 mm (7,66 palca)
Teža	možnost konfiguracije na manj kot 1,54 kg (3.39 lb)

Napajalnik

 **OPOMBA:** Uporabljajte samo napajalnike določene za uporabo z vašim računalnikom. Glejte varnostne informacije, ki so bile priložene vašemu računalniku.

Vhodna napetost od 100 do 240 V
(izmenični tok)

Vhodni tok (maksimum) 1,0 A

Vhodna frekvenca 50-60 Hz

Izhodna moč 30 W

Izhodni tok 1,58 A (največ)

Ocenjena izhodna napetost 19,0 VDC

Napajalnik

Razpon temperature:

Delovanje 0° do 40°C
(32° do 104°F)

Hramba -40° do 70°C
(-40° do 158°F)

Okolje računalnika

Razpon temperature:

Delovanje 0° do 35°C
(32° do 95°F)

Hramba -40° do 65°C
(-40° do 149°F)

Relativna vlažnost (maksimum):

Delovanje 10% do 90% (brez kondenzacije)

Hramba 5% do 95% (brez kondenzacije)

Okolje računalnika

Maksimalne vibracije (z uporabo naključnih vibracij, ki simulirajo okolje uporabnika):

Delovanje 0,66 G

Nedelovanje 1,30 G

Maksimalni udarec (za delovanje — merjeno z Diagnostiko Dell, ki je delovala na trdem disku in 2-ms pol-sinusnim pulzom; za nedelovanje — merjeno s spravljenjo glavo trdega diska in 2-ms pol-sinusnim pulzom):

Delovanje 110 G

Nedelovanje 160 G

Okolje računalnika

Višina (maksimum):

Delovanje –15,2 do 3048 m
(–50 do 10.000 ft)

Hramba –15,2 do 10.668 m
(–50 do 35.000 ft)

Stopnja onesnaževalca v zraku G2 ali nižji, kot je določeno z ISA-S71.04-1985

Dodatek

Informacije za NOM ali Uradni mehiški standard (samo za Mehiko)

Naslednje informacije so navedene na napravi, opisani v tem dokumentu, skladno z zahtevami uradnih mehiških standardov (NOM):

Uvoznik:

Dell México S.A. de C.V.

Paseo de la Reforma 2620 – Flat 11°

Col. Lomas Altas

11950 México, D.F.

Številka regulativnega modela	Napetost	Frekvenca	Poraba elektrike	Izhodna napetost	Intenzivnost izhoda
P08T	100 do 240 V (izmenični tok)	50-60 Hz	1,0 A	19.0 VDC	1.58 A

Za podrobnosti, preberite varnostne informacije, ki so bile priložene vašemu računalniku.

Za dodatne varnostne informacije o najboljši praksi glejte spletno stran Regulatory Compliance na naslovu www.dell.com/regulatory_compliance.

Kazalo

B

brezžična omrežna povezava

težave **44**

brezžično omrežje

povezovanje **14**

C

CDji, predvajanje in ustvarjanje **40**

Center za podporo Dell **50**

D

DataSafe lokalna varnostna kopija

Basic **60**

DellConnect **67**

Dell Diagnostics **53**

DVDji, predvajanje in ustvarjanje **40**

E

e-poštni naslovi

za tehnično podporo **68**

e-poštni naslovi za podporo **68**

F

FTP prijava, anonimno **69**

G

garancijske vrnitve **70**

gonilniki in prenosi **77**

I

Internetna povezava **17**

iskanje več informacij **75**

izdelki

informacije in nakup **70**

K

klicanje družbe Dell **72**

Kontaktiranje družbe Dell na spletu **74**

Kontrolni list za diagnostiko **73**

kretnje

 Sledilna ploščica **30**

 zaslon na dotik **38**

L

lučka dejavnosti trdega diska **23, 29**

M

Medij za obnovitev sistema **62**

možnosti ponovne namestitve sistema **57**

N

Načini uporabniškega vmesnika **19**

Način tabličnega računalnika **20**

namestitev, preden začnete **5**

O

Obnovitev sistema **58**

obnovitev tovarniške slike **63**

Obnovitev tovarniške slike Dell **63**

Odpravljalca težav s strojno opremo **52**

P

pomoč

 iskanje pomoči in podpore **66**

pošiljanje izdelkov

 za vrnitev ali popravilo **71**

prezračevanje, zagotavljanje **5**

R

računalnik, nastavitve **5**

razdelilniki, uporaba **6**

reševanje težav **42**

S

- Senzor prostega pada **41**
- servisna oznaka
 - iskanje **72**
- SIM kartica **10**
- specifikacije **78**
- storitve za stranke **67**
- strani za podporo
 - po svetu **68**

T

- težave napajanja, odpravljanje **45**
- težave programske opreme **47**
- težave, reševanje **42**
- težave s pomnilnikom
 - reševanje **47**
- težave strojne opreme
 - diagnosticiranje **52**

V

- varnostno kopiranje in obnovitev **41**
- viri, iskanje več **75**

W

- Windows
 - Program Compatibility Wizard **48**

Z

- zaslon na dotik **36**
- zmogljivosti računalnika **40**
- zračni tok, omogočanje **5**

Natisnjeno na Poljskem.

www.dell.com | support.dell.com



07KOMNA00